

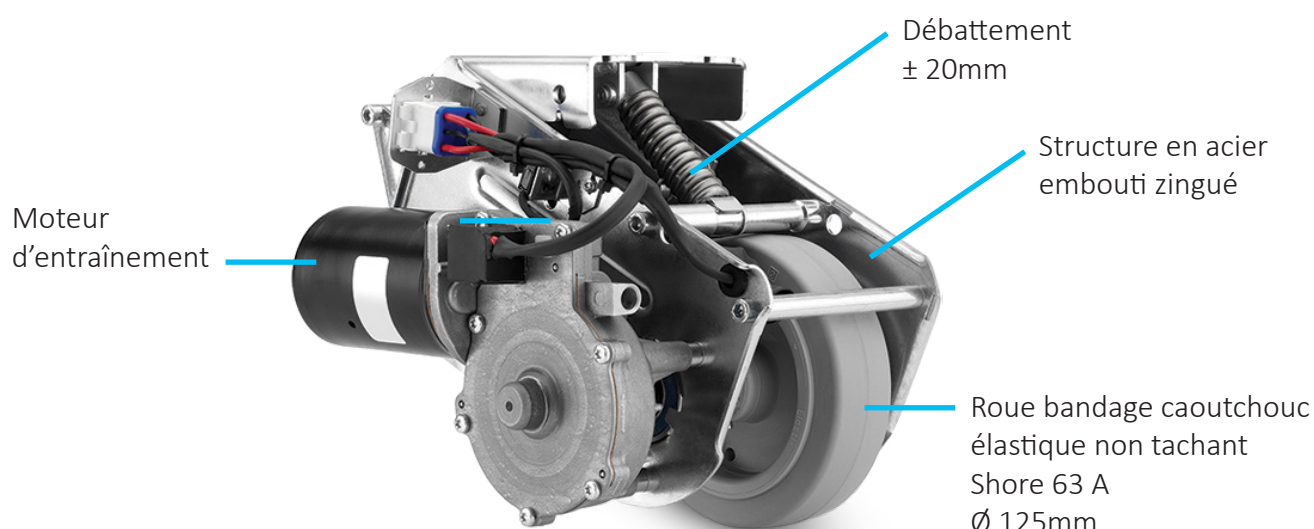

BETTER MOBILITY. BETTER LIFE.

E-DRIVE FLEX

LA ROULETTE MOTORISÉE



LES AVANTAGES

- **Amélioration des conditions de travail et de la productivité**
- **Réduction des risques de TMS***
- **Déplacement des charges lourdes sans aucun effort**
- **Adaptable sur chariots existants**
- **Escamotable** : les chariots conservent toutes leurs fonctionnalités initiales
- **Ergonomique et facile d'utilisation**
- **Aide au démarrage ou utilisation en continu** selon les besoins

QUELQUES EXEMPLES D'APPLICATIONS

Logistique	Chariots picking, chariots colis, bases roulantes
Hôtellerie	Chariots de service, chariots de blanchisserie, chariots à bagages
Restauration	Dessertes et chariots repas, chariots mise en température
Hôpitaux	Chariots repas, chariots réchauffe

*Troubles musculosquelettiques

LE KIT E-DRIVE FLEX

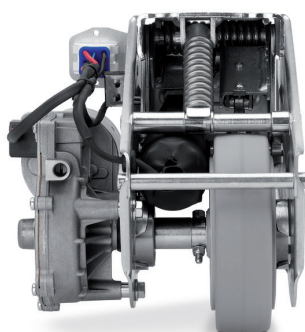
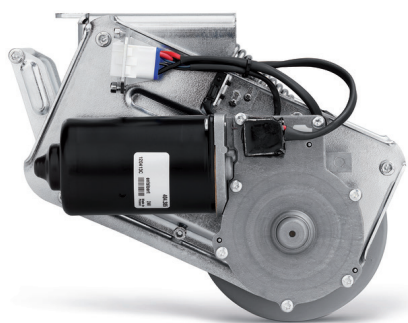

Boîtier de commande



Jeu de poignées



Kit de montage



Câble de batterie



Batterie



Chargeur de batterie



Support de batterie

DONNÉES TECHNIQUES

Description	 Désignation d'article	EDUAUFF125P60
	Hauteur en position relevée	140 mm
	Hauteur d'installation	170 mm
	Diamètre de roue	125 mm, limite d'usure \varnothing 115 mm
	Largeur de roue	35 mm
	Bandage de roue	Caoutchouc élastique, non tachant, 63 shore A
	Poids	Environ 6 kg
	Force de poussée maximale	25 daN pour E-Drive flex
	Force de pression de contact	400 N
	Vitesse maximale	4 km/h
	Directions de roulage	Avant et arrière
	Garde au sol	30 mm
	Déverrouillage d'urgence	Mécanique
	Type de protection	IPX4 (projections d'eau)
	Conditions thermiques	Températures de fonctionnement de 5 à 40 °C, Humidité de l'air 90 %, sans condensation
Température de stockage	De -20 à 50 °C	
Roulage	45 dB (A)	
Batterie	Lithium-ion - 10,4 Ah	

